



PG. 33930
del 09.02.2015

COMUNE
DI BOLOGNA

QUARTIERE SARAGOZZA

RENDICONTAZIONE ATTIVITA' OGGETTO DELLA CONVENZIONE
ANNO 2014

Numero di cittadini coinvolti/raggiunti dall'iniziativa svolta: 1000/1500

Numero di volontari coinvolti complessivamente nel progetto: 35/40

Numero di volontari coinvolti nelle singole attività:

Attività CULTURALI e ARTIS. N. 25/30

Attività SPORTIVE N. 3/8

Attività _____ N. _____

Numero ore impiegate per l'iniziativa/progetto _____

Tipologia prevalente destinatari:

- Bambini
- Adolescenti/Giovani
- Genitori
- Anziani
- Donne
- Disabili
- Immigrati
- Intera cittadinanza

Ambito territoriale interessato dall'iniziativa/progetto:

Ambito cittadino
 Quartiere Saragozza Zona Stadio

Il sottoscritto Stefano Liporezi
nato a Bologna il 06/07/1955, in qualità di legale rappresentante
dell'associazione Centro Musicale Preludio, dichiara di essere consapevole delle
sanzioni penali, nel caso di dichiarazioni non veritiere, di formazione o uso di atti falsi, richiamate
dall'articolo 76 del D.P.R. 28 dicembre 2000, n. 445, nonché della decadenza dai benefici
conseguenti al provvedimento eventualmente emanato sulla base della dichiarazione non
veritiera, qualora dal controllo effettuato emerga la non veridicità del contenuto di taluna delle
dichiarazioni rese (art. 75 D.P.R. n. 445/00).

CENTRO MUSICALE PRELUDIO
Via. Porrettana, 106 - BOLOGNA
Telefono 051 61 53133
Codice Fiscale 92048570375

Data 27/01/15

Firma Stefano Liporezi

CENTRO MUSICALE PRELUDIO

Via Porrettana 9/6

40135 BOLOGNA

RELAZIONE ATTIVITA' SVOLTA ANNO 2014

Nel corso dell'anno 2014 la nostra associazione ha avviato i seguenti corsi musicali:

CORSI DI MUSICA

1 – UTENZA

I corsi di musica sono attivati per tutta la cittadinanza e per tutte le fasce di età.

2 – ACCESSO

2.a – Sono segnalati tramite nostre mailing list e sui nostri siti internet www.preludio.org, Facebook, e con pubblicità cartacea in negozi attinenti la nostra attività, biblioteche, scuole e studi privati.

2.b/c – Sono aperti a tutti gli iscritti alla nostra scuola e dietro corrispettivo che varia a seconda della attività scelta.

2.d – I corsi hanno frequenza settimanale, in orari compatibili con gli impegni dei nostri iscritti (scolastici e/o lavorativi) e perciò per la maggior parte pomeridiani e serali o al sabato, per un periodo che coincide con il calendario scolastico.

3 – SVOLGIMENTO ATTIVITA'

3.a – I corsi di musica sono indirizzati a bambini e adulti, per chi pensa alla musica come messaggio o come diversivo o come futura professione.

Le lezioni sono diversificate a seconda del tipo di corso, dell'età e dai desideri dell'allievo, oltre che dal livello di partenza; possono essere individuali o di gruppo, più o meno numerosi, a seconda dell'indirizzo scelto.

Abbiamo una sezione di musica classica all'interno della quale i docenti possono guidare gli allievi a sostenere gli esami di Stato fino all'ammissione ai Corsi accademici di primo livello dei Conservatori di Musica e una sezione di musica moderna: rock, blues, jazz, etnica, ecc. per chi desidera suonare con gli amici o vorrà in futura entrare nel mondo del professionismo.

Sono inoltre previsti degli esami di certificazione dell'Associated Board of Royal School of Music (ABRSM) di Londra di cui il Centro Musicale Preludio è sede di esame autorizzata (due sessioni all'anno). Tali corsi seguono la metodologia didattica musicale anglosassone e sono complementari agli studi di Conservatori italiani.

I corsi attivati quest'anno sono: pianoforte classico e jazz, tastiere, chitarra, chitarra blues, elettrica, manouche, basso e contrabbasso, corso collettivo di chitarra per bambini, canto, clarinetto, sassofono, tromba, flauto, violino, violoncello, fisarmonica, batteria per adulti e per bambini a partire dal 5 anni, percussioni.

3.b – L'associazione si avvale di un corpo di docenti con lunga esperienza professionale nel settore (concertisti, compositori, direttori di coro e orchestra, docenti di conservatorio e di altre istituzioni statali, professionisti).

4 – VALUTAZIONE RAGGIUNGIMENTO OBIETTIVI

4.a – Criticità riscontrate: Lieve calo delle iscrizioni, ma probabilmente dovuto a questo periodo di crisi economica.

Per poter comunque mantenere i livelli professionali offerti all'utenza e per non aumentare i costi delle iscrizioni anche quest'anno si è deciso di non aumentare i costi delle iscrizioni (invariati peraltro da anni), l'associazione si è fatta carico delle spese che invece purtroppo aumentano.

4.b – Feedback utenti – Positiva. Pochissime situazioni con qualche criticità.

MASTERCLASS DI CHITARRA

1 – UTENZA

Corso di perfezionamento indirizzato a una utenza di medio e/o alto livello musicale.

Occorre una preparazione minima equivalente al quanto anno di Conservatorio. E' aperto anche alle formazioni da camera con chitarra.

2 – ACCESSO

2.a – I corsi sono segnalati tramite nostre mailing list e sui nostri siti internet www.preludio.org, Facebook, e con pubblicità cartacea in negozi attinenti la nostra attività, biblioteche, scuole e studi privati.

2.b/c – E' aperto agli iscritti alla nostra scuola e dietro corrispettivo.

2.d – Si articola su diversi incontri con cadenza mensile, in orari mattutini e/o giornalieri.

3 – SVOLGIMENTO ATTIVITA'

3.a – Ciò che distingue una masterclass rispetto a una semplice clinic o seminario, è la possibilità per il partecipante di interagire con l'esperto; per esempio di suonare, uno per volta, insieme a lui, ricevendo consigli e dimostrazioni riguardo alle tecniche impiegate.

Per questo motivo le masterclass hanno un valore didattico maggiore rispetto a più comuni clinic e seminari, dove al pubblico è concesso soltanto porre domande all'esperto.

3.b – Nel 2013/2014 è stata attivata la masterclass di chitarra tenuta dal M° Walter Zanetti, docente al Conservatorio G.B. Martini di Bologna, iniziata il 21 dicembre 2013 e terminata il 7 giugno 2014 con saggio finale degli allievi; il 13 dicembre 2014 è iniziato il nuovo corso di masterclass e i prossimi incontri sono previsti in data 10/1/15 – 14/2 – 14/3 – 11/4 – 9/5 – 11/7.

Il 13/6/2015 è previsto il saggio finale degli allievi ma non si è ancora deciso dove tenere il concerto.

4 – VALUTAZIONE RAGGIUNGIMENTO OBIETTIVI

4.a – Criticità riscontrate: nel corso precedente si è verificato un lieve calo degli iscritti, mentre per il nuovo corso iniziato in dicembre 2014 siamo tornati ai livelli degli anni precedenti.

4.b – Feedback utenti: positivo anche perché ci sono allievi iscritti per il secondo anno successivo e provenienti da altre Province Italiane.

LABORATORI DI GRUPPO

BAND – ROCK E BLUES

1 – UTENZA

Laboratorio musicale di gruppo rock e blues (Band)

2 – ACCESSO

2.a – I corsi sono segnalati tramite nostre mailing list e sui nostri siti internet www.preludio.org, Facebook, e con pubblicità cartacea in negozi attinenti la nostra attività, biblioteche, scuole e studi privati.

2.b/c – E' aperto agli iscritti e dietro corrispettivo.

2.d – Le Band si riuniscono una volta a settimana.

3. SVOLGIMENTO ATTIVITA'

3.a – Si tratta di band composte da nostri allievi che suonano tastiere, chitarra, basso, batteria o canto.

Di solito sono composte da 4/5 allievi. Attualmente abbiamo

3.b – L'associazione si avvale di un docente laureato al Dam e bassista di professione.

4 – VALUTAZIONE RAGGIUNGIMENTO OBIETTIVI

4.a – Criticità riscontrate: Nessuna

4.b – Feedback utenti: Positivo.

"CANTO PER TE"

1 – UTENZE

Il corso è indirizzato alle future mamme e papà.

2 – ACCESSO

2.a – I corsi sono segnalati tramite nostre mailing list e sui nostri siti internet www.preludio.org, Facebook, e con pubblicità cartacea in negozi attinenti la nostra attività, biblioteche, scuole e studi privati.

2.b/c – Aperto a tutti gli iscritti alla nostra scuola e dietro corrispettivo.

2.d – Si articola su cinque incontri, della durata di un'ora ciascuno, a cadenza settimanale e in orario mattutino.

3 – SVOLGIMENTO DELL'ATTIVITA'

3.a – Percorso musicale dedicato alle future mamme e papà, dove il canto e la voce diventano uno strumento musicale per adagiarsi e collarsi in una comunicazione delicata e speciale con il proprio bambino in arrivo. Un'occasione per arricchire il periodo della gravidanza di un'esperienza musicale fatta di piacevolezza e partecipazione condivisa.

Comodamente seduti o sdraiati in cerchio su un grande tappeto, si respira, si ascolta, si canta in coro. Il bambino ascolta avvertendo le vibrazioni e impara a riconoscere le voci di mamma e papà.

I canti, semplici melodie senza parole, ninna-nanne, canzoni e filastrocche, sono di origine popolare. Provengono dal mondo, da tutta Italia e soprattutto dal nostro territorio emiliano romagnolo in un'ottica di recupero e valorizzazione anche delle tradizioni dei nostri nonni.

3.b – L'associazione si avvale di un insegnante, docente laureato al DAMS, e con diploma di Pianoforte, in didattica della musica, in discipline musicali e in didattica strumentale.

4 – VALUTAZIONE RAGGIUNGIMENTO DEGLI OBIETTIVI

4.a – Criticità riscontrate: Difficoltà legate all'utenza in quanto è problematico formare gruppi uniformi per il periodo della gravidanza (dal 6° al 9° mese).

4.b – Feedback utenti: Positiva da parte degli utenti in quanto in città e provincia non ci sono corsi simili.

"GIOCO – MUSICA"

1 – UTENZA

Laboratorio musicale rivolto ai bambini dai 3 ai 6 anni.

2 – ACCESSO

2.a – I corsi sono segnalati tramite nostre mailing list e sui nostri siti internet www.preludio.org, Facebook, e con pubblicità cartacea in negozi attinenti la nostra attività, biblioteche, scuole e studi privati.

2. b/c – E' aperto agli iscritti alla nostra scuola e dietro corrispettivo.

2.d – Si articola su dodici incontri della durata di un'ora ciascuno a cadenza settimanale

Nel corso del 2014 si sono svolti 4 corsi, per la fascia di età dai 3 ai 6 anni, in tre giornate settimanali, mentre non è partito il corso per la fascia di età 0/3 anni in quanto non ci sono state richieste.

3: SVOLGIMENTO ATTIVITA'

3.a – Il corso offre ai bambini un'esperienza musicale di gruppo, attraverso canti, giochi, danza e musica di insieme con strumenti didattici.

3.b – L'associazione si avvale di un docente, insegnante di propedeutica e pianoforte.

4 – VALUTAZIONE RAGGIUNGIMENTO OBIETTIVI

4.a – Criticità riscontrate: Difficoltà ad avere una continuità di iscritti dovuta soprattutto all'età degli allievi.

4.b – Feedback utenti: Positivo.

"ORCHESTRA PRELUDIO JAZZ"

1 – UTENZA

Orchestra di musica jazz composta di fiati e percussioni aperta a tutti gli iscritti.

2 – ACCESSO

2.a – I corsi sono segnalati tramite nostre mailing list e sui nostri siti internet www.preludio.org, Facebook, e con pubblicità cartacea in negozi attinenti la nostra attività, biblioteche, scuole e studi privati.

2.b/c – E' aperto a tutti i nostri allievi e a tutta l'utenza con competenze acquisite e dietro corrispettivo.

2.d – L'orchestra effettua prove tutti i mercoledì in tarda serata.

3 – SVOLGIMENTO ATTIVITA'

3.a – Si tratta di un'orchestra di fiati e percussioni jazz (sax, clarinetto, tromba, violoncello, batteria, percussioni). Attualmente conta circa 20 elementi.

Si esibisce durante manifestazioni organizzate dalla nostra associazione.

3.b – L'orchestra è diretta da un docente diplomato al Conservatorio in sassofono e musicista.

4 – VALUTAZIONE RAGGIUNGIMENTO OBIETTIVI

4.a – Criticità riscontrate: nessuna.

4.b – Feedback utenti: Positivo

LABORATORI GRATUITI

"ORCHESTRA PRELUDIO CLASSICA"

1 – UTENZA

Orchestra di musica classica

2 – ACCESSO

2.a – I corsi sono segnalati tramite nostre mailing list e sui nostri siti internet www.preludio.org, Facebook, e con pubblicità cartacea in negozi attinenti la nostra attività, biblioteche, scuole e studi privati.

2. b/c – E' aperto agli iscritti alla nostra scuola ed è gratuito

2.d – L'orchestra effettua le prove due volte al mese, di solito il sabato pomeriggio

3 – SVOLGIMENTO ATTIVITA'

3.a – Si tratta di un'orchestra di musica classica composta dai nostri allievi che suonano pianoforte, tastiere, violino, violoncello, chitarra, flauto, sassofono, clarinetto, tromba ed è composta da circa 25/30 elementi

Si esibisce durante manifestazioni organizzate dalla nostra associazione.

3.b – L'orchestra è diretta da un docente diplomato e musicista di pianoforte.

4 – VALUTAZIONE RAGGIUNGIMENTO OBIETTIVI

4.a – Criticità riscontrate: nessuna.

4.b – Feedback utenti: Molto positivo

"MARCHING BAND"

1 – UTENZA

Banda Itinerante rivolta a tutta l'utenza.

2 – ACCESSO

2.a – I corsi sono segnalati tramite nostre mailing list e sui nostri siti internet www.preludio.org, Facebook, e con pubblicità cartacea in negozi attinenti la nostra attività, biblioteche, scuole e studi privati.

2.b/c – E' aperto a tutti gli iscritti alla nostra scuola (piccoli e grandi) e la partecipazione è gratuita.

2.d – La Band effettua le prove due volte al mese in data da concordare con le varie disponibilità (solitamente il mercoledì)

3 – SVOLGIMENTO ATTIVITA'

3.a – Si tratta di un'orchestra di fiati e percussioni itinerante.

Propone musiche idonee, appositamente riviste (When the saint go marching in – Mickey Mouse Marching Band – Carioca e altre).

Si esibisce durante manifestazioni organizzate dall'associazione e manifestazioni cittadine ("Volontassolate" e "Volo anch'io" tenutasi nel mese di settembre 2014);

3.b – L'orchestra è diretta da un docente diplomato al Conservatorio di sassofono e musicista, di un percussionista specializzato in musiche sud americane e collabora con diversi musicisti jazz.

4 – VALUTAZIONE RAGGIUNGIMENTO OBIETTIVI

4.a – Criticità riscontrate: nessuna.

4.b – Feedback utenti: Positivo. Gli utenti trovano il laboratorio innovativo e divertente.

"CORO - BULLI E PUPE CHOIR"

1 – UTENZA

Canto corale per gli adolescenti (rivolto ai nostri allievi di qualsiasi disciplina dai 12 ai 18 anni).

2 – ACCESSO

2.a – I corsi sono segnalati tramite nostre mailing list e sui nostri siti internet www.preludio.org, Facebook, e con pubblicità cartacea in negozi attinenti la nostra attività, biblioteche, scuole e studi privati.

2.b/c – E' aperto a tutti i nostri allievi e la partecipazione è gratuita.

2.d – Il coro prova in date che vengono concordate di volta in volta con gli stessi partecipanti. Di solito due volte al mese (due ore il sabato pomeriggio).

3 – SVOLGIMENTO ATTIVITA'

3.a – Si tratta di un coro

Propone canzoni moderne e non scelte dai ragazzi (Somebody to love (Queen) , Canone (musical Bulli e Pupe) , Va pensiero (Verdi).

Si esibisce durante manifestazioni organizzate dall'associazione (saggio di fine anno a Villa Serena (lugno 2014) Saggio di natale (Sala Silentium – Quartiere S.Vitale – dicembre 2014

3.b – L'orchestra è diretta da un docente diplomato al Conservatorio in pianoforte e si avvale anche della collaborazione di altri nostri docenti diplomati al Conservatorio in pianoforte e flauto.

4 – VALUTAZIONE RAGGIUNGIMENTO OBIETTIVI

4.a – Criticità riscontrate: nessuna.

4.b – Feedback utenti: Positivo.

“CORO -ENSEMBLE ALLA BREVE”

1 – UTENZA

Canto corale per gli adulti, rivolto ai nostri allievi di canto o a un'utenza con competenze specifiche.

2 – ACCESSO

2.a – I corsi sono segnalati tramite nostre mailing list e sui nostri siti internet www.preludio.org, Facebook, e con pubblicità cartacea in negozi attinenti la nostra attività, biblioteche, scuole e studi privati.

2.b/c – E' aperto agli iscritti alla nostra scuola e la partecipazione è gratuita.

2.d – Il coro prova in prossimità di spettacoli che solitamente hanno una cadenza stagionale (circa 4 manifestazioni annuali) in giornate e orari da concordare e solitamente in tarda serata.

3 – SVOLGIMENTO ATTIVITA'

3.a – Si tratta di un coro

Propone canzoni brani del repertorio rinascimentale e barocco

Si esibisce durante manifestazioni organizzate dall'associazione e manifestazioni cittadine.

3.b – L'orchestra è diretta da un docente Contralto diplomato in Belgio e si avvale della collaborazione musicale degli allievi di chitarra e violoncello.

– VALUTAZIONE RAGGIUNGIMENTO OBIETTIVI

4.a – Criticità riscontrate: nessuna.

4.b – Feedback utenti: Positivo.

“LABORATORIO PERCUSSIONI”

1 – UTENZA

Laboratorio di percussioni aperto a tutta l'utenza.

2 – ACCESSO

2.a – I corsi sono segnalati tramite nostre mailing list e sui nostri siti internet www.preludio.org, Facebook, e con pubblicità cartacea in negozi attinenti la nostra attività, biblioteche, scuole e studi privati.

2.b/c – E' aperto a tutti gli iscritti alla nostra scuola e la partecipazione è gratuita.

2.d – Si riunisce solitamente due volte al mese in date da concordare con le varie disponibilità (solitamente il mercoledì sera).

3 – SVOLGIMENTO ATTIVITA'

3.a – Una divertente attività collettiva interdisciplinare dedicata a tutti gli iscritti ai corsi e a chi intende avvicinarsi agli aspetti ritmici della musica. Molto utile a chi vuole sviluppare le proprie capacità di coordinamento e il senso ritmico.

3.b – Il laboratorio è diretto da un docente, insegnante e musicista di percussioni latino americane.

4 – VALUTAZIONE RAGGIUNGIMENTO OBIETTIVI

4.a – Criticità riscontrate: nessuna.

4.b – Feedback utenti: Positivo.

"CORSI ON LINE"

1 – UTENZA

Aperto a tutta l'utenza.

2 – ACCESSO

2.a – Tramite nostre mailing list e sui nostri siti internet www.preludio.org, Facebook, e con pubblicità cartacea in negozi attinenti la nostra attività, biblioteche, scuole e studi privati.

2.b/c – E' aperto a tutti gli iscritti alla nostra scuola e la partecipazione è gratuita.

2.d – Nessun tipo di orario in quanto gli iscritti possono accedere dall'Internet Point presso la nostra scuola o comodamente da casa.

3 – SVOLGIMENTO ATTIVITA'

3.a – Una divertente attività tramite un sito internet specialistico "Theta Music Trainer" (eartrainIn, lettura, scrittura e teoria musicale) al quale gli iscritti possono accedere tramite account dato gratuitamente dalla scuola.

3.b – -----

4 – VALUTAZIONE RAGGIUNGIMENTO OBIETTIVI

4.a – Criticità riscontrate: Poco interessamento.

4.b – Feedback utenti: Poche adesioni

INOLTRE

- Utilizzo gratuito per tre ore al giorno e in orario pomeriggio/serale, da settembre a giugno, della nostra sala prove idonea per essere utilizzata da gruppi giovanili e non, in orari comunque da concordare e salva disponibilità,
- Utilizzo gratuito della connessione Wi-Fi dell'associazione,
- Utilizzo gratuito, da settembre a giugno, del Punto Informatico con accesso a Internet, dal lunedì al venerdì dalle ore 16 alle ore 19.

SPETTACOLI OFFERTI DALL'ASSOCIAZIONE CON ENTRATA GRATUITA

PRELUDIO IN MUSICA (2/3/14) Una serata al Take Five all'insegna del rock, blues e jazz con gli allievi più giovani dei vari corsi di musica

PRELUDIO CARNIVAL (9/3/14) – CARNEVALE IN MUSICA al Bar Wolf con gli allievi dei corsi di rock, blues, metal e jazz e dove ha suonato anche l'Orchestra Preludio Jazz.

UN CANESTRO PER IL MELONE (17 e 18 /5/14) Due giornate dedicate al basket presso i mitici campi del Meloncello. Hanno accompagnato e intrattenuto con la musica i nostri gruppi e allievi della scuola.

PRELUDIO JAM (6/6/14) Serata di musica con allievi ed insegnanti presso il Centro Giovani Suelo a Flesso di Castenaso (BO)

PRELUDIO A VILLA SERENA (13/6/14) Saggio di fine anno delle Band e degli allievi di musica rock, blues, metal e jazz.

CONCERTO DI FINE ANNO (15/06/14) presso la Sala Silentium del Quartiere San Vitale. Saggio di fine anno degli allievi della sezione classica. Hanno partecipato anche i ragazzi del Coro e gli allievi dell'Orchestra Preludio.

TORNEO "A CANESTRO CON LOLLO" (9-11/7/14) Torneo di basket aperto a tutta la cittadinanza, organizzato in memoria di Lorenzo, un amico scomparso precocemente in un incidente stradale.

PRELUDIO D'AUTUNNO (21/09/14) presso i Giardini Margherita in occasione della manifestazione Volontassiate dove hanno suonato alcuni allievi e le Band della scuola, e lo spettacolo itinerante della nostra Marching Band

VOLO ANCH'IO (28/09/14) in occasione della manifestazione della Festa dell'associazionismo del Quartiere Saragazza, i nostri locali sono rimasti aperti e hanno suonato alcuni allievi e Band della scuola.

CONCERTO DI MUSICHE PERSIANE (28/09/14) in occasione della Festa VOLO ANCH'IO il M^o Darioush Madani, musicista iraniano, esperto in Tombak e Daf, ha tenuto un concerto dimostrativo di musiche persiane.

CONCERTO DI NATALE (14/12/14) al Bar Wolf

CONCERTO DI NATALE E DEGLI ANNIVERSARI (21/12/14) presso la Sala Silentium. Saggio di natale degli allievi con musiche di compositori per i quali nel 2015 cade l'anniversario della nascita/morte. Hanno partecipato anche l'Orchestra Preludio Classica, il Coro Bulli e Pupe Choir e il Coro Ensemble alla Breve.

ASSOCIAZIONE CULTURALE
CENTRO MUSICALE PRELUDIO
Via Perbelloni, 3/5 - SOLOGNA
Telefono 051 61 533 03
Codice Fiscale 87028570375

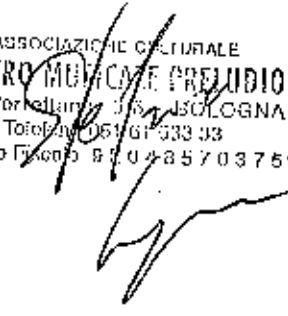

CENTRO MUSICALE PRELUDIO
Via Porrettana 9/6
40135 BOLOGNA

PG 33943
del 09.02.15
Comune di Bologna

RELAZIONE INTERVENTI DI MANUTENZIONE STRAORDIARIA

CAMPETTI BASKET

Nel mese di maggio 2014 sono stati effettuati gli interventi di manutenzione straordinaria sui manufatti già esistenti all'interno del Centro Giovanile Meloncello da noi gestito a seguito di convenzione sottoscritta con il Comune di Bologna in data 16/07/2013 - rep. 211631/13.

La manutenzione ha riguardato i campi da basket e precisamente:

E' stato incaricato il Geom. Ing. Andrea Villa di eseguire una verifica statica relativa a n. 3 plinti di fondazione per n. 3 impianti basket (schema impianto richiesto alla ditta Sport System Sas di San Fior (TV)

A seguito di parere favorevole del Geom. Villa sono stati eseguiti:

- . scavi come da indicazione e relativo sgombero pietriccio in discarica,
- . fornitura e posa in opera dell'impianto basket oltre al montaggio delle relative protezioni frontali

Si allega:

- 1) Verifica statica,
- 2) Fatt. Geom. Villa,
- 3) Ft. Costruzioni Edili Sas,
- 4) Ft. Sport System Sas,

Bologna, 27 gennaio 2015

ASSOCIAZIONE CULTURALE
CENTRO MUSICALE PRELUDIO
Via Porrettana, 9/6 - BOLOGNA
Telefono 052 91 853 38
Codice Fiscale 02048570375



VERIFICA STATICA

PREMESSA

Il sottoscritto Dott. Ing. Andrea VILLA regolarmente iscritto all'Albo degli Ingg. di Bologna al n° 3087/A è stato incaricato dal centro Musicale Preludio Via Porrettana 9/6°-Bologna di eseguire una verifica statica relativamente al montaggio di n° 3 tralicci porta canestri nella zona adiacente lo Stadio Dall'Ara, nel cortile interno di Via Porrettana 9/6° Bologna

DESCRIZIONE DEI TRALICCI

Il traliccio è formato da due profili in acciaio scatolari di dim 150x150x3 assemblati come in figura 1, frontalmente ad uno dei due è montato il tabellone con alloggiato inferlormente il canestro.



Figura 1



Tale struttura (verificata dalla ditta Sport System-v.allegato1) verrà infissa in un plinto di cemento armato attraverso un "bicchiere" in acciaio gettato all'interno del plinto, dentro al quale verrà inserito il montante del traliccio.

Il tutto è stato verificato dalla ditta "TeamSystem"; i pesi trasmessi alla fondazione sono i seguenti:

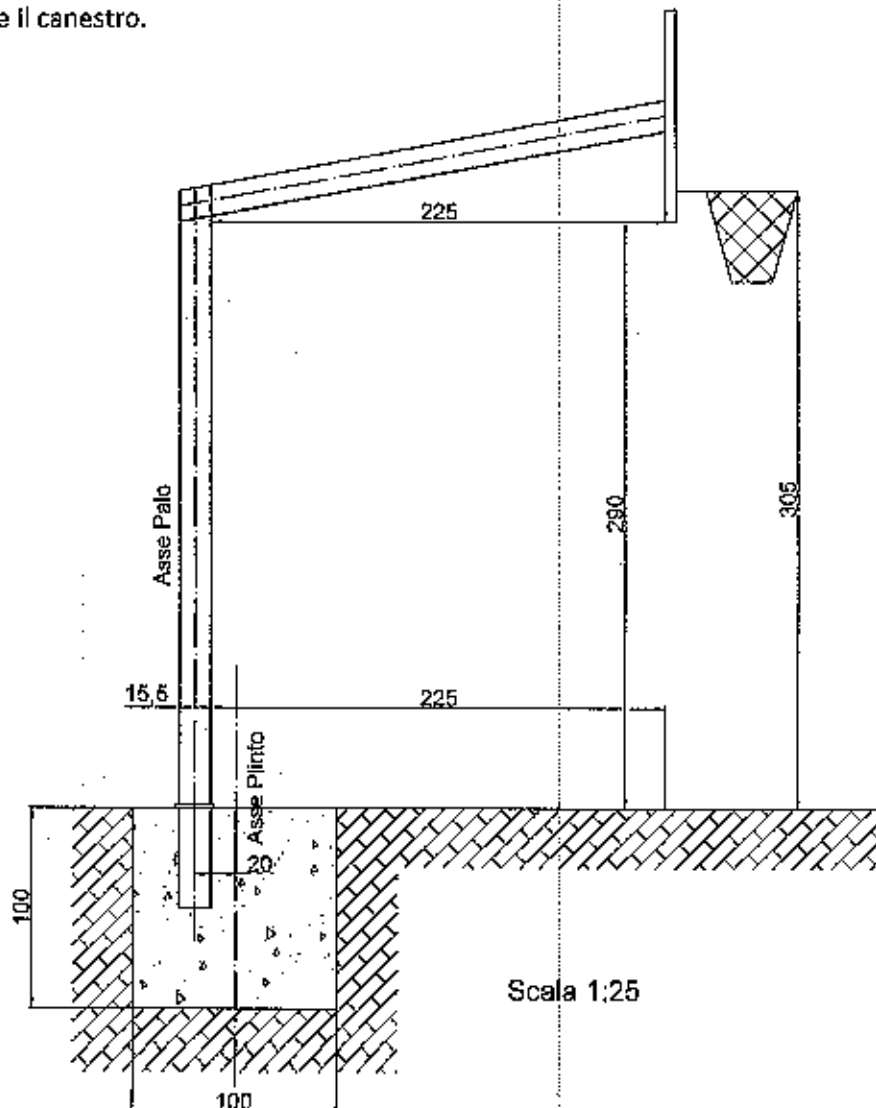
P1(peso proprio) = 100 kg applicato al baricentro dei due tralicci;

P2(sovraacc. acc.le applicato al canestro) = 200 kg;

si precisa che l'asse del montante verticale è spostato di 20cm dall'asse del plinto dalla parte opposta del canestro.(v.fig.2)



Figura 2

VERIFICA IN FONDAZIONE

SI PROGETTA UN PLINTO DI DIM. 100X100X100(h) ADEGUATAMENTE ARMATO (v.tavola disegno esecutivo c.a.)

Calcolo dei carichi in ottemperanza al DM 14/02/2008 [si verifica l'ipotesi senza il sisma in quanto le sollecitazioni sismiche conseguenti all'esiguo peso proprio sono inferiori a quelle comprendenti il sovracc. acc./le aumentato del coefficiente 1,5]

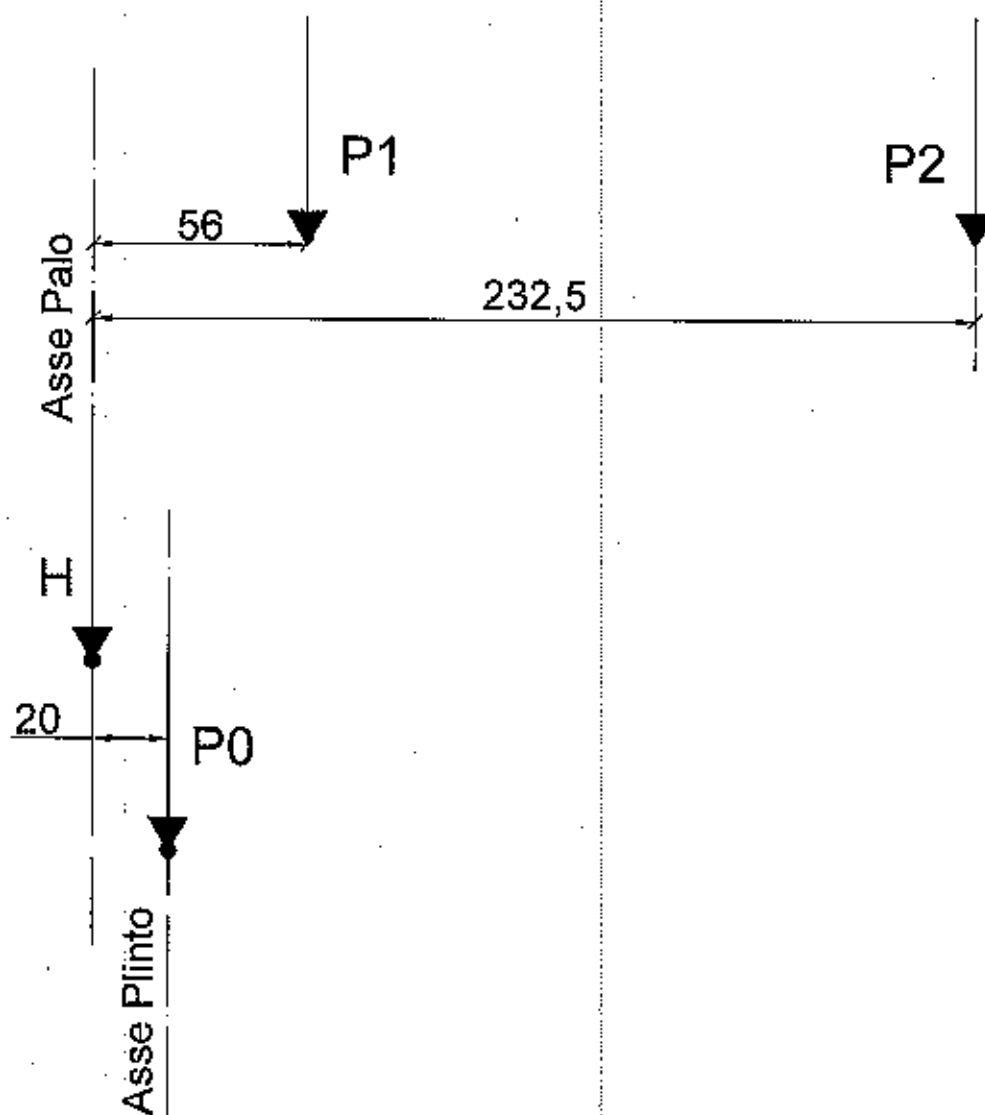
Verifica STR

Coefficienti moltiplicatori:

$s_1 = 1.3$ per i p.p.

$s_2 = 1.5$ per i sovracc. acc./li

applicandoli ai carichi di progetto si avrà

$P_1 = 100 \times 1.3 = 130 \text{ KG/MQ}$

$P_2 = 200 \times 1.5 = 300 \text{ KG/MQ}$

$P_{\text{plinto}} = 2500 \times (1,00 \times 1,00 \times 1,00 - 0,155^2 \times 0,50) \times 1,3 = 2470 \times 1,30 = 3211 \text{ KG}$

$P_{\text{BICCHIERE IN ACCIAIO}} = 7850 \times (0,15 \times 0,06 \times 4) \times 0,5 \times 1,3 = 183 \text{ KG}$

Riporto i carichi nel punto H :

$P_H = 130 + 300 + 183 = 613 \text{ kg}$

Calcolo momento sul punto H

$M_H = 130 \times 0,56 + 300 \times 2,325 = 700 \text{ kgm}$

calcolo eccentricità dal p.to H

$e_H = M_H / P_H = 77000 / 613 = 125.6 \text{ cm}$

Dall'asse del plinto e_H dista: $125.6 - 20 = 105.6 \text{ cm}$

A questi carichi si aggiunge il peso del plinto pari a $= 3211 \text{ kg}$

Pertanto il punto di applicazione dei carichi dal baricentro del plinto (e_{tot}) sarà :

$e_{\text{tot}} = (613 \times 105.6) / (613 + 3211) = 16.9 \text{ cm} = 17 \text{ cm}$

La sezione reagente sul terreno sarà parzializzata ma equilibrata e kt varrà :

$kt = N / ((50 - e) \times 2) = 3824 / ((50 - 17) \times 2) = 3824 / 46 = 0.83 \text{ kg/cmq (V.FIG.3)}$



Figura 3

Il plinto è soggetto pertanto ad un carico dal basso verso l'alto di un diagramma di pressioni rettangolare per un valore di q pari a $q = 8300 \text{ kg/ml}$

Il momento relativo è pari a $M = qx^2/2 = qx((b/2)^2/2) = 8300 \times 0,50^2/2 = 1037 \text{ kgm}$

Tenendo conto che l'altezza del plinto è pari a 100 cm si omette la verifica anche perché si predispone un'armatura pari a 5 staffoni $\Phi 12$ in entrambi i lati che è sufficiente ad assorbire valori di momento flettente ben maggiori.

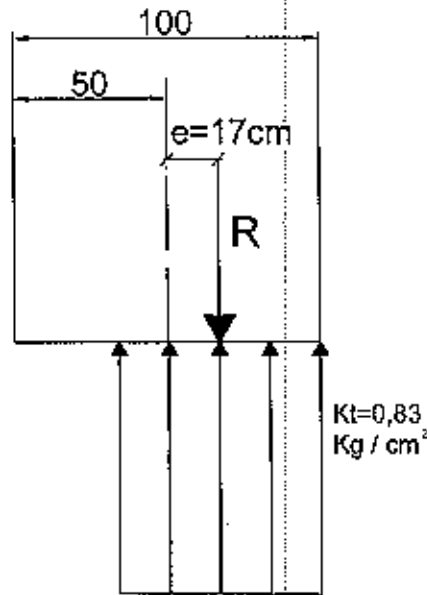
Verifica GEO

$s_1 = 1.0$ per i p.p.

$s_2 = 1.3$ per i sopracc. acc./ll

applicandoli ai carichi di progetto si avrà

$$P_1 = 100 \times 1,00 = 100 \text{ KG}$$

$$P_2 = 200 \times 1,3 = 260 \text{ KG}$$

$$P_{\text{PLINTO}} = 2470 \times 1,00 = 2470 \text{ KG}$$

$$P_{\text{BICCHIERE IN ACCIAIO}} = 7850 \times (0,15 \times 0,06 \times 4) \times 0,5 = 140 \text{ KG}$$

$$P_{\Sigma} = 100 + 260 + 140 = 500 \text{ KG}$$

$$\text{Eccentricità } e_H = (100 \times 0,56 + 260 \times 2,325) / 500 = 132$$

$$\text{Dall'asse del plinto} = 132 - 20 = 112 \text{ cm}$$

Eccentricità totale

$$e_{\text{tot}} = (500 \times 112) / (500 + 3211) = 15 \text{ cm}$$

verifica sul terreno

$$k_t = N / ((50 - e) \times 2) = 3711 / (35 \times 2) = 3711 / 70 = 0.53 \text{ kg/cm}^2 \text{ (V.FIG.4)}$$



Figura 4

In entrambi i casi la sezione è parzializzata ma equilibrata e k_t rientra nei limiti della portata limite del terreno ($k_0 = 1.00 \text{ kg/cm}^2$)

CONCLUSIONI

Dalle considerazioni precedentemente svolte, si dichiara che la struttura descritta è verificata per le sollecitazioni in progetto.

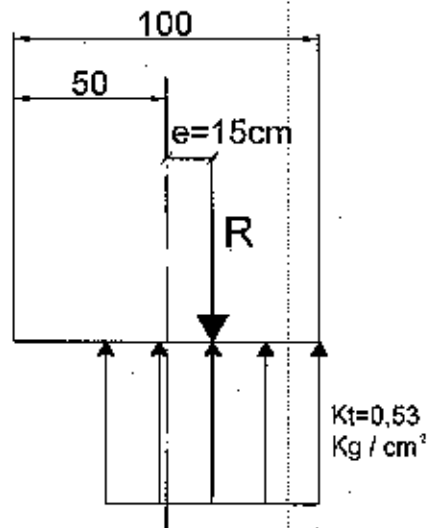
IL CALCOLATORE

Dott. Ing. Andrea VILLA



Allegati:

- 1)-elaborato ditta "SportSystem";
- 2)-dichiarazione ditta "SportSystem";
- 3)-progetto armatura plinto

Bologna 8 maggio 2014

All. 1

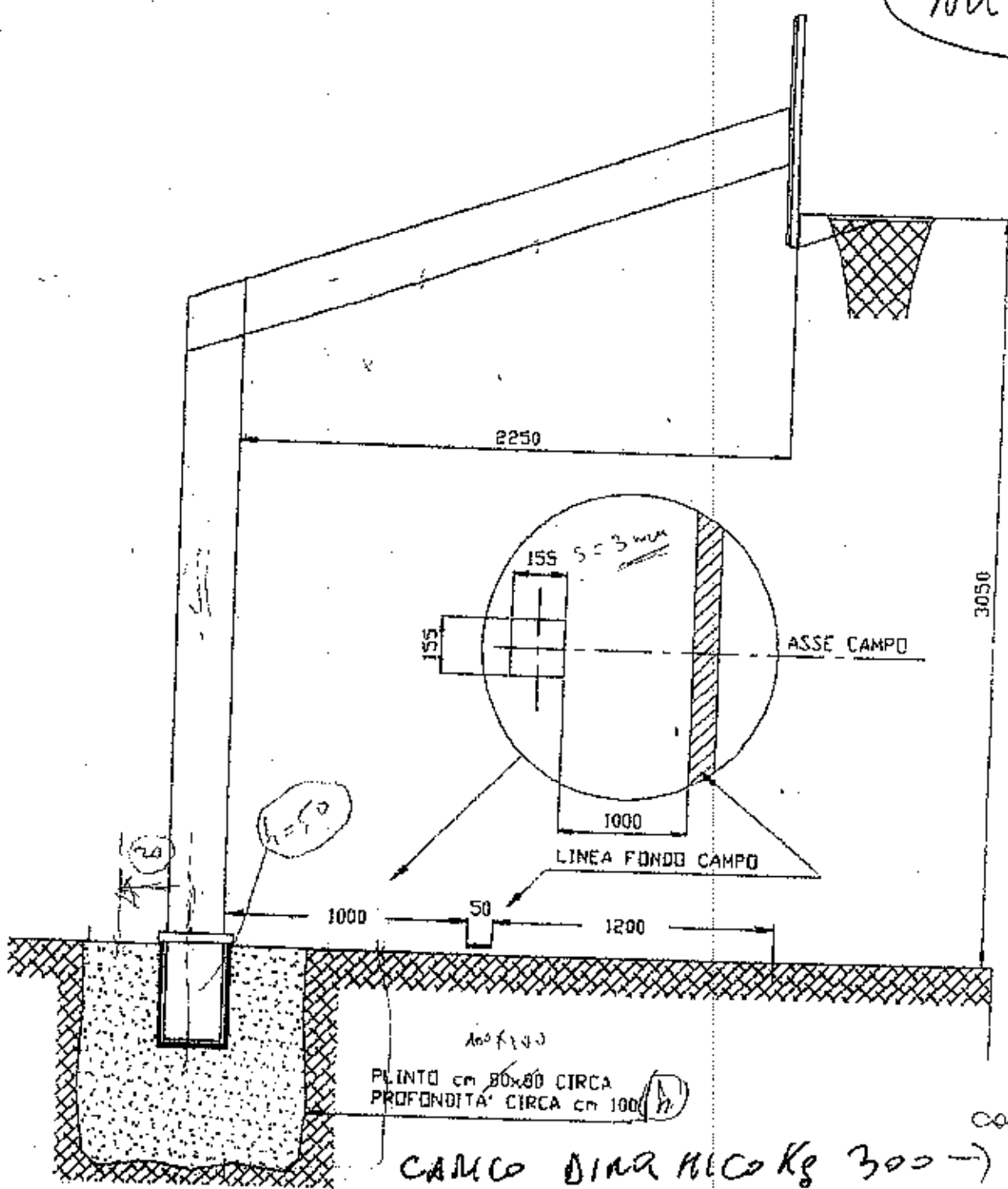

PLINTO cm 80x80 CIRCA
PROFONDITA' CIRCA cm 100

CARICO DINAMICO Kg 300 → *canestro*
CARICO STATICO Kg 100 *base canestro*

APPROVATO

ART SYSTEM

dal lavoro 3 (area industriale)
31020 SAN PIER - TV

DENOMINAZIONE IMPIANTO PALLACANESTRO. MONOTUBOLARE		CODICE 025/SS
MATERIALE		SCALA
ARTICOLO/MODELLO B01007-MONOTUBOLARE ZINCATO		DATA 21/07/1999
		DISEGNATO P.C.



DL 2

San Fior 6/5/2014

Spett.le Ing. VILLA Andrea

BOLOGNA

OGGETTO: Comunicazione

Con la presente Vi confermiamo quanto comunicato ieri in relazione ai carichi esercitati sul ns. impianto di pallacanestro monotubolare art. S04030:

Carico statico : Kg. 100 al baricentro dell'impianto stesso

Carico dinamico : Kg. 300 all'apice del canestro
(calcolo effettuato supponendo che due atleti del peso di Kg. 100 cad. si aggrappino contemporaneamente al canestro, moltiplicato per il coefficiente 1,5)

Cordiali saluti

SPORTSYSTEM s.r.l.

Via del Lavoro - Z.R.

Tel. 0438 401247 - 401847

31020 SAN FIOR (TV)

R.I. - C.F. e P.IVA 00665460267

Ala-3

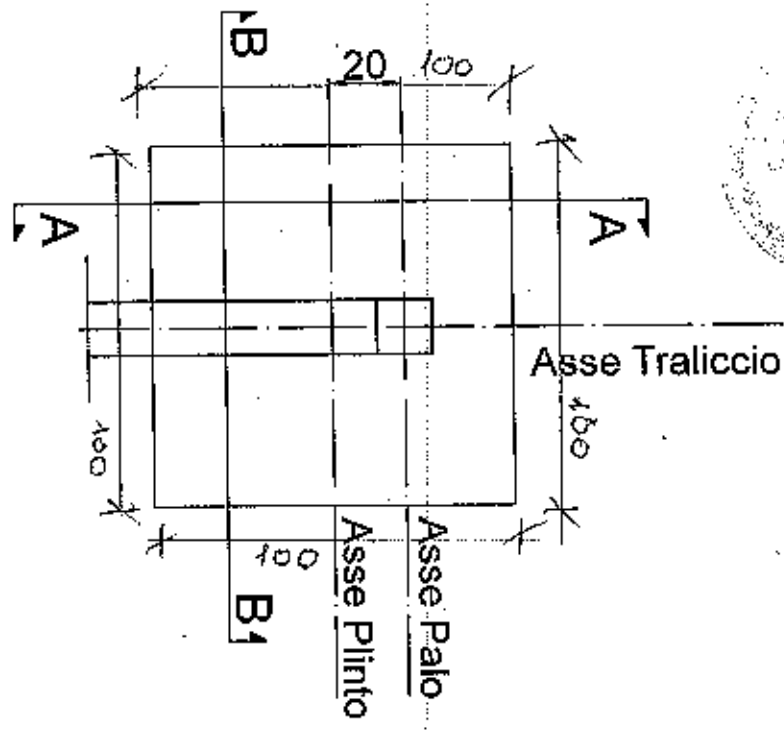

Distinta Ferri Scala 1:20

Sezione A-A

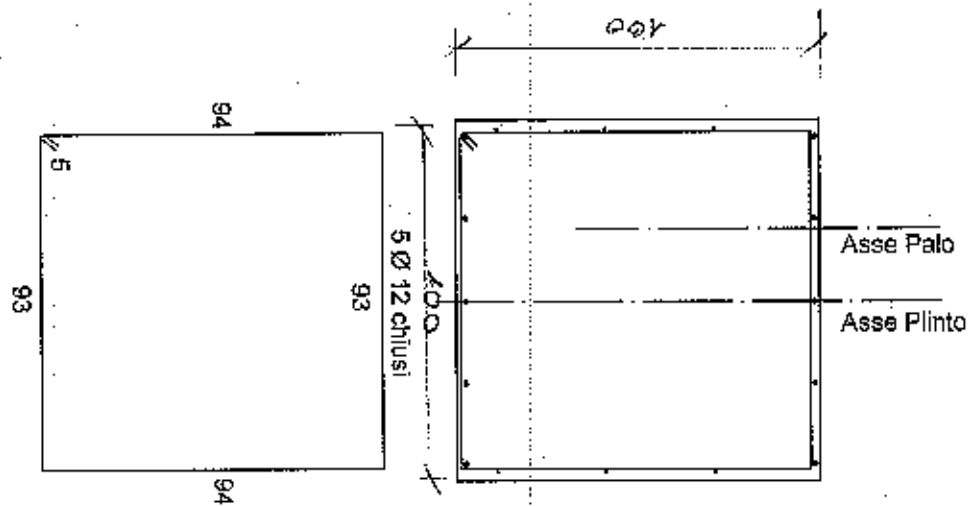

Sezione B-B

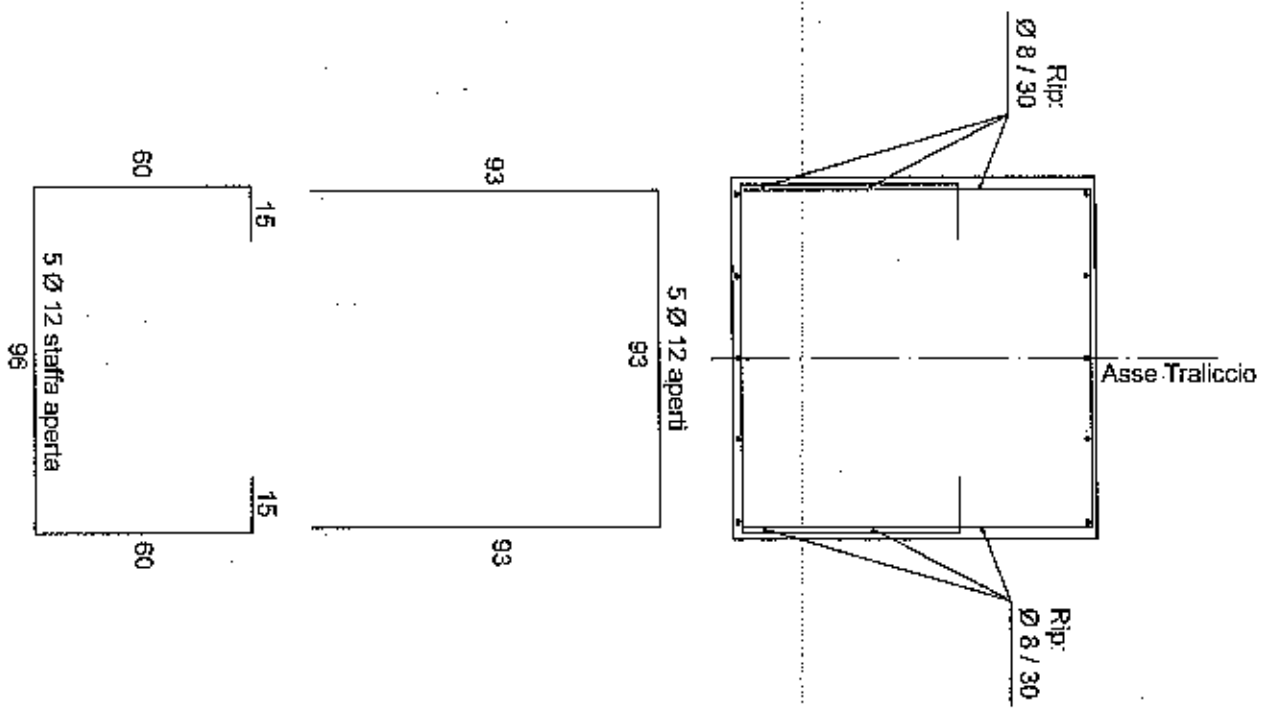

Materiali: Ferri B450
CA c 25/30

Dott. Ing. ANDREA VILLA

Via D'Azeglio, 35
40123 BOLOGNA

M

Bologna, 08/05/2014
Fattura nr. 8 / 14

Spett.le
Centro Musicale Preludio
Via Porrottana 9/6°
40135 BOLOGNA (BO)

Part. IVA
Cod. fisc. 92048570375

verifica statica inerente il montaggio di n° 3 plinti di fondazione per 3 impianti basket

a corpo	€	450,00
Totale	€	450,00
+ Contributo integrativo 4,00% su € 450,00	€	18,00
Totale imponibile	€	468,00
+ I.V.A. 22,00% su € 468,00	€	102,96
- Ritenuta d'acconto 20,00% su € 450,00	€	90,00
Totale generale	€	480,96

Pagamento

BPM- IBAN: IT52P0558402401000000025054

P 10/10

Dott. Ing. Andrea Villa

Andrea Villa

DATA

COSTRUZIONI EDILI S.A.S.
di Gatto A. & C.
Via Boisenda n. 20
Tel. 051.592196 - cell. 339.718847
40033 CASALECCHIO DI RENO (BO)
C.F./P. I.V.A./R.I.: 027373B1208

FATTURA n. 11

P

a saldo vs. ordine
in conto

Data 12.01.2014

REFERENTI

CONSEGNA

ENTRATA IVA CLIENTE

CODICE FISCALE CLIENTE

ste. Centro Musicale Preludio

Via Porrettana 9/6

40135 Bologna (BO)

92048590375

CONDIZIONI GENERALI DI VENDITA - 1. La merce viene a rischio e pericolo del Cliente, anche se consegnata franco a destino. - 2. Salvo patto espresso, tutti i prezzi e l'importo franco sono della ditta venditrice. - 3. Le parti concordano modalità e tempi per eventuali reclami. - 4. In caso di ritardo nel pagamento decorreranno gli interessi commerciali alla misura del saggio ufficiale di sconto superiore di tre punti. - 5. Per qualsiasi controversia il foro d'elezione è quello della sede dell'Anagrafe Giudiziale competente del luogo che le parti hanno convenuto. - 6. Non è ammessa qualsiasi separata per il regolare selso il prezzo di rimandare la fattura. - 7. Fatto salvo quanto disposto dalla normativa vigente in materia ed in particolare dal D.Lgs. n. 206/2005 e dalla L. n. 40/2007.

QUANTITA	ARTICOLO	DESCRIZIONE	PREZZO	SC.	IMPORTO
		Facimento degli scavi per Printon			
		Fornitura e montaggio del ferro lavorato			
		Getto di calcestruzzo mq 3			
		Sgombero pietriccio fino alla discarica autorizzata			1.100,00
		P 6/6			

N. SCRIVINDO

PAGAMENTI

Boni Fico BAUCHIA BAUCIA
POPOLANE DELLA BAUCIA

IT 75 F0538736620000001612020

IMPONIBILE

1.100,00

IVA 22 %
NON IMPONIBILE O
ESENTE ART.

220,00

TOTALE €

1.320,00



SPORT SYSTEM

SPORTS EQUIPMENT

109



2.259,13

SPORT SYSTEM di Pradel Celestino & C. sas
 31020 SAN FIOR (TV) - Via del lavoro, 2 (zona industriale)
 Tel. 0438.401247 / 401847 - Fax 0438.401207
 Capitale Soc. € 206.582,76 i.v.
 R.E.A. Treviso 134178 Registro Imprese Treviso 00665460267
 Partita IVA IT00665460267 - Cod.Fisc. 00665460267
 sito: www.sportssystem.it e-mail: info@sportssystem.it

Data Fattura / Invoice Date 16/05/2014	n. Fattura / Invoice Nr 516	Pag. 1
Cod. Cliente / Customer Code 003920	Agente / Agent 03	
Partita IVA / VAT Nr	Cod. Fiscale / Fiscal Code 92048570375	

Spettabile / To
CENTRO MUSICALE PRELUDIO

VIA PORRETTANA 9/6

40135 BOLOGNA (BO)

Cod. Pagamento / Payment Term
BONIFICO 30/60 GG. F.M.

Spedizione a Mezzo / Shipment

 Ns. Banca / Our Bank
IBAN: IT4810200861624000015896661 UNICREDIT CORPOR

Banca Appoggio / Banking Account Data

Cod. Art / Item	Descrizione / Description	Quantità / Qty	Prezzo / Price	Sc. %	Importo / Amount
	DDT N° 0000626 DEL 12/05/2014 Ns. ordine n. : 0000557 Del: 24/04/2014				
S04030	Impianto basket monotubolare acciaio zincato	PP 1,5	1.496,00		2.244,00
S04034	Coppia protezioni frontali per impianto basket monotubolare	PP 1,5	191,40		287,10
	POSA IN OPERA		700,00		700,00
SFTRA	SPESE TRASPORTO	1	120,00		120,00
	DDT N° 0000641 DEL 14/05/2014 Ns. ordine n. : 0000640 Del: 14/05/2014				
NC	PROTEZIONI IMPIANTO BASKET MONOTUBO A DISEGNO	PP 1	182,00		182,00
S04234	Canestro regolamentare reclinabile UNI EN 1270 IN C/SOSTITUZIONE	PZ 3	0,00		0,00

P. acconto

@ 155,29 50% 12/06/14
2155/29 Saldo 23/09

CONTRIBUTO CONAI ASSOLTO OVE DOVUTO		IVA AD ESIGIBILITA' IMMEDIATA	
Totale Merce / Value of Goods 3.533,10	Sc. Cassa / Disc.	Netto / Net 3.533,10	Spese tratta / Bank's cost
Imponibile / VAT's Base 3.533,10	Imposta / Vat Amount 777,28	Cod. IVA 22	Spese Trasp. / Transport Cost
		Descrizione IVA / IVA descr. IVA 22%	Tot. Imp. / Tot. VAT's Base 3.533,10
			Tot. IVA. / Tot. VAT Amount 777,28
		TOTALE FATTURA	
		TOTAL INVOICE AMOUNT EURO 4.310,38	

Scadenze e Importi / Payment At
 AL 30/06/2014 2.155,19 • AL 31/07/2014 2.155,19

In caso di pagamento oltre i termini stabiliti SPORT SYSTEM si riserva la facoltà di addebitare interessi di mora al tasso legale in vigore, oltre alle spese bancarie. Ordini successivi a tale inadempimento del cliente saranno evasi solo con pagamento in contantesse. SPORT SYSTEM si riserva la facoltà di procedere per vie legali senza preavviso. Tutti gli impianti e le attrezzature SPORT SYSTEM sono garantiti per un periodo di anni 2. Trascorso tale periodo la manutenzione dovrà essere condotta con cadenza annuale per garantire durata nel tempo e sicurezza. La mancata manutenzione o la manutenzione da parte di personale non autorizzato dal costruttore comporta il decadimento di ogni responsabilità del costruttore stesso del sul prodotto fornito.

RESOCONTO LAVORI CANESTRI

Committente: Centro Musicale Preudio

Oggetto: Resoconto rifacimento impianti basket (canestri)

Cod	Descrizione Lavori	TOTALE
A1	Verifica statica inerente il montaggio di n. 3 panni per n. 3 tralci porta canestri. La verifica effettuata riguarda il fissaggio dei panni in cemento armato a sostegno dei tabelloni porta canestro	
A2	Rifacimento aerei come da verifica statica	
	Rimozione del manto di copertura esistente e relativo trasporto alla pubblica discarica autorizzata	
A3	Galfo di calcestruzzo mq. 3 per montaggio panni	
A4	Fornitura e posa in opera di impianto basket monobolero in acciaio zincato	
A5	Fornitura e posa in opera di canestri regolabili UNI EN 1270	
A5	Fornitura di coppia protezioni frontali per impianto basket	
A5	Fornitura di canestri regolabili UNI EN 1270	
	COSTO TOTALE	9500,00

CENTRO MUSICALE PRELUDIO

Via Porrettana 9/6

40135 BOLOGNA

RELAZIONE ATTIVITA' PREVISTA

GENNAIO / GIUGNO 2015

Proseguiranno, nel corso del primo semestre 2015, i seguenti corsi:

- dietro corrispettivo :

corsi di musica classica e moderna, masterclass di chitarra classica, Laboratori: Band Rock e Blues, Canto per te, Gioco Musica, Orchestra Preludio Jazz,

- gratuiti:

Orchestra Preludio Classica, Marching Band, Coro per adolescenti e adulti, Laboratorio di percussioni, Corsi di musica on line.

La nostra associazione inoltre ha in previsione di attivare i seguenti corsi (con un minimo di partecipanti):

LABORATORIO "VOCAL JAZZ WORKSHOP"

1 – UTENZE

Laboratorio aperto a tutta l'utenza.

2 – ACCESSO

2.a – I corsi sono segnalati tramite nostre mailing list e sui nostri siti Internet www.preludio.org, Facebook, e con pubblicità cartacea in negozi attinenti la nostra attività, biblioteche, scuole e studi privati.

2.b/c – Aperto a tutti gli iscritti alla nostra scuola e dietro corrispettivo.

2.d – Il giorno/ora del laboratorio, con cadenza settimanale, è ancora da definire e dipenderà dal numero dei partecipanti.

3 – SVOLGIMENTO DELL'ATTIVITA'

3.a – L'obiettivo del corso è quello di fornire le basi necessarie per proseguire nello studio del jazz, sviluppare la tecnica strumentale e altrettanta conoscenza musicale, e fornire la crescita della capacità critica nell'ascolto attraverso una discografia selezionata dal docente e discussa con gli allievi.

Si articolerà in sei incontri: La scala maggiore per gradi congiunti (Great American Songbook), gli intervalli, gli arpeggi, la scala pentatonica, riff e cellule armoniche, imbastire un repertorio (scrittura di una partitura e elementi base di arrangiamento).

3.b – L'associazione si avvale di un proprio docente laureato al Conservatorio di Bologna in Canto Jazz.

4 – VALUTAZIONE RAGGIUNGIMENTO DEGLI OBIETTIVI

4.a – Criticità riscontrate: Riuscire a formare un gruppo minimo di allievi (5/6)

Feedback utenti: -----

SEMINARIO "LABORATORIO DI BRAHMS

La genesi delle Sonate per clarinetto e pianoforte op. 120

attraverso i manoscritti e le testimonianze del tempo

1 – UTENZE

Laboratorio aperto a tutta l'utenza.

In modo particolare agli studenti e docenti delle classi di strumento, di musica da camera, di composizione, di storia della musica.

2 – ACCESSO

2.a – I corsi sono segnalati tramite nostre mailing list e sui nostri siti internet www.preludio.org, Facebook, e con pubblicità cartacea in negozi attinenti la nostra attività, biblioteche, scuole e studi privati.

2.b/c – Aperto a tutti gli iscritti alla nostra scuola e dietro corrispettivo.

2.d – In programmazione per il 7 marzo 2015 – durata circa 1 ora e mezza.

3 – SVOLGIMENTO DELL'ATTIVITA'

3.a – Il seminario si propone di mostrare, con esecuzioni dal vivo, le differenze tra le prime stesure e la redazione definitiva, le fasi attraverso cui Brahms arrivò alla versione finale delle Sonate Op. 120.

Ogni osservazione sul processo compositivo di Brahms è proposta dal relatore (con l'aiuto di un pianista) attraverso: una breve introduzione, la proiezione delle revisioni effettuate da Brahms, il commento e l'esecuzione dal vivo (con clarinetto e pianoforte) dei passaggi che sono stati oggetto di revisione al fine di ascoltare e apprezzare la differenza tra la prima versione e quella definitiva.

Il seminario è già stato tenuto presso varie istituzioni, quali il Dipartimento di Storia delle Arti della Musica e dello Spettacolo dell'Università degli Studi di Milano, l'Università degli Studi di Salerno, Conservatori di Milano, Cesena, Monopoli, Avellino, Trento, l'Accademia del Teatro alla Scala, il Gnessins College di Mosca, Depart of Music della Minnesota State University.

3.b – L'associazione si avvale del clarinettilista Andrea Massimo Grassi, diplomato al Conservatorio "G.Verdi" di Milano, e della pianista Anna Quaranta diplomata al Conservatorio di Salerno in pianoforte e direzione coro.

PERCUSSIONI ORIENTALI

1 – UTENZA

Corso di percussioni orientali aperto a tutta l'utenza.

In particolare agli studenti e ai professionisti di strumenti ad arco/corde e percussioni, ma anche a chi è interessato agli aspetti culturali della musica persiana.

2 – ACCESSO

2.a – I corsi sono segnalati tramite nostre mailing list e sui nostri siti internet www.preludio.org, Facebook, e con pubblicità cartacea in negozi attinenti la nostra attività, biblioteche, scuole e studi privati.

2. b/c – E' aperto agli iscritti alla nostra scuola e dietro corrispettivo.

2.d – Data di inizio ancora da decidere.

3. SVOLGIMENTO ATTIVITA'

3.a – Il corso è dedicato a chi intende approfondire gli aspetti ritmici della musica. Durante il corso saranno utilizzati diversi strumenti della tradizione musicale persiana come il Tombak e Daf (percussioni) Tar, Setar e Tambor (strumenti a corde) e Kamanche (arco).

3.b – L'associazione di avvale di un docente, studioso e musicista degli strumenti fondamentali della musica persiana

4 – VALUTAZIONE RAGGIUNGIMENTO OBIETTIVI

4.a – Criticità riscontrate: Poco riscontro

4.b – Feedback utenti: ----

CORSO "EDUCAZIONE AL MOVIMENTO – METODO FELDENKRAIS"

1 – UTENZA

Corso aperto a tutta l'utenza

2 – ACCESSO

2.a – I corsi sono segnalati tramite nostre mailing list e sui nostri siti internet www.preludio.org, Facebook, e con pubblicità cartacea in negozi attinenti la nostra attività, biblioteche, scuole e studi privati.

2. b/c – E' aperto agli iscritti alla nostra scuola e dietro corrispettivo.

2.d – Data di inizio ancora da decidere.

3. SVOLGIMENTO ATTIVITA'

3.a – Il corso è un sistema educativo globale che utilizza il movimento come strumento per lo sviluppo di una piena consapevolezza di sé all'interno di un processo di auto-miglioramento permanente.

Stimolando e riorganizzando il sistema nervoso per mezzo del movimento il Metodo Feldenkrais porta ad un maggiore benessere fisico e pertanto porta ad un miglioramento della qualità della vita.

E' un valido supporto per chi soffre di mal di schiena, dolori cervicali, artrosi, ecc. o per tutte quelle persone che, a causa di traumi o disturbi neurologici, hanno limitazioni nelle capacità motorie e percettivi. E' utile per ridurre lo stress, emotivo e fisico. Nel campo musicale aiuta a migliorare la postura nonché l'espressione artistica e la creatività nella musica e nel canto.

Si svolgerà in 8 incontri in orario serale

3.b – L'associazione di avvale di un insegnante qualificato dell'Associazione Italiana Insegnanti Metodo Feldenkrais.

4 – VALUTAZIONE RAGGIUNGIMENTO OBIETTIVI

4.a – Criticità riscontrate: Poco riscontro ma cerchiamo di riproporlo

4.b – Feedback utenti: ----

MASTERCLASS

1 – UTENZA

Il corso (perfezionamento) è indirizzato ad una utenza di medio e/o alto livello musicale.

Occorre una preparazione minima equivalente al quanto anno di Conservatorio.

2 – ACCESSO

2.a – I corsi sono segnalati tramite nostre mailing list e sui nostri siti internet www.preludio.org, Facebook, e con pubblicità cartacea in negozi attinenti la nostra attività, biblioteche, scuole e studi privati.

2.b/c – E' aperto agli iscritti alla nostra scuola e dietro corrispettivo.

2.d – Si articola su diversi incontri con cadenza mensile, in orari mattutini e/o giornalieri.

3 – SVOLGIMENTO ATTIVITA'

3.a – Ciò che distingue una Masterclass rispetto a una semplice clinic o seminario, è la possibilità per il partecipante di interagire con l'esperto; per esempio di suonare, uno per volta, insieme a lui, ricevendo consigli e dimostrazioni riguardo alle tecniche impiegate.

Per questo motivo le Masterclass hanno un valore didattico maggiore rispetto a più comuni clinic e seminari, dove al pubblico è concesso soltanto porre domande all'esperto.

3.b – Sono previsti tre Masterclass

. VIOLINO : tenuta dal M° Emanuele Benfenati, 1° violino di spalla del Teatro Comunale di Bologna,

. VIOLONCELLO: tenuta dal M° Francesco Parazzoli, 1° violoncello del Teatro Comunale di Bologna,

. BATTERIA: tenuta dal Raffaele Veronesi, musicista di fama internazionale.

4 – VALUTAZIONE RAGGIUNGIMENTO OBIETTIVI

4.a – Criticità riscontrate: Nell'anno 2014 non ci sono state richieste, ma sono corsi che comunque teniamo aperti.

4.b – Feedback utenti: -----

INOLTRE

- Utilizzo gratuito per tre ore al giorno e in orario pomeriggio/serale, da settembre a giugno, della nostra sala prove idonea per essere utilizzata da gruppi giovanili e non, in orari comunque da concordare e salva disponibilità,
- Utilizzo gratuito della connessione Wi-Fi dell'associazione,
- Utilizzo gratuito, da settembre a giugno, del Punto Informativo con accesso a Internet, dal lunedì al venerdì dalle ore 16 alle ore 19.

SPETTACOLI CHE SARANNO OFFERTI DALL'ASSOCIAZIONE CON ENTRATA GRATUITA

CONCERTO DEI GIOVANI PER I GIOVANI con musiche dal loro tempo: Einaudi, Allevi, Musiche di colonne sonore di musical e film – previsto per marzo/aprile 2015

Ancora in fase di preparazione

SERATE AL "SUELO" DI FIESSO DI CASTENASO

BAR WOLF – SERATA PRIMAVERA PER LE BAND DI ROCK – BLUES – METAL E JAZZ

FESTA DELLO SPORT.

SAGGIO CLASSICO DI FINE ANNO

SAGGIO ROCK – BLUES – METAL E JAZZ

FESTA DELLO SPORT.

... altro ancora

Bologna, 27 gennaio 2015

ASSOCIAZIONE CULTURALE
CENTRO MUSICALE EINAUDI
Via P. BOLOGNA
Tel.
Codice

CENTRO MUSICALE PRELUDIO

Via Porrettana 9/6

40135 BOLOGNA

INTERVENTI DI MANUTENZIONE STRAORDINARIA PREVISTA ANNO 2015

L'Associazione CENTRO MUSICALE PRELUDIO, gestore del Centro Giovanile Meloncello come da convenzione sottoscritta con il Comune di Bologna in data 16/07/2013, rep. 211631/13, ha intenzione, entro il mese di giugno, di effettuare i seguenti lavori di manutenzione straordinaria riguardanti i campi da basket e l'area adiacente:

- . Sistemazione dei campi da basket con livellamento del piano di gioco,
- . Montaggio di nuove panchine a norma di legge,
- . Montaggio di porta biciclette.

Sarà nostra premura informare a breve il Comune di Bologna sulle modalità, permessi e tempi per effettuare i lavori di cui sopra.

Bologna, 27 gennaio 2015

ASSOCIAZIONE CULTURALE
CENTRO MUSICALE PRELUDIO
Via Porrettana 9/6 - BOLOGNA
Telefono 051 61 63333
Codice Fiscale 02048570375